



FINO

FINO from Muraflex.
Thin. Modern. Architectural.
FINO de Muraflex.
Fin. Moderne. Architectural.



THIN. MODERN. ARCHITECTURAL FIN. MODERNE. ARCHITECTURAL

Clean lines and thin profiles. FINO is designed to reveal the beauty of every interior space. Inspired by slender profiles and sophistication, FINO from Muraflex is an elegant demountable glazed wall solution that provides flexibility, convenience, and style. Personalize your interior space and meet your design needs with FINO.

Des lignes épurées et des profils fins. FINO est conçu pour révéler la beauté de chaque espace intérieur. Inspiré par des profils fins et sophistiqués, FINO de Muraflex est une solution de cloison démontable élégante, offrant flexibilité, commodité et style. Personnalisez votre espace intérieur et comblez vos besoins de design avec FINO.



REFINED DESIGN DESIGN RAFFINÉ



FINO's delicate details offer sophistication and elegance. FINO's narrowness and slim design create a refined look, leaving more visual data for your office. Our walls become part of the interior architecture of the workspace.

Les détails délicats de FINO lui donnent un caractère sophistiqué et élégant. Son design mince et étroite crée un style raffiné, laissant plus de place aux données visuelles pour votre bureau. Nos murs se fondent dans l'architecture intérieure du bureau.





PERFECT ALIGNMENT ALIGNEMENT PARFAIT

FINO is designed with sophistication in mind. This sleek demountable glazed wall system creates an elegant look and provides a sense of openness with minimal vertical mullions and doors perfectly aligning with surrounding walls. Looking down a corridor of FINO offices, the glazed walls seamlessly align, providing a sense of perfect geometry. FINO offers unique features, embracing elegance, and functionality.

FINO a été conçu dans un souci de sophistication. Ce système de cloison en verre démontable aux lignes épurées crée un style élégant et un sentiment d'ouverture. Les portes pivotantes de FINO s'alignent parfaitement avec les murs environnants. En regardant un couloir de bureaux FINO, l'alignement fluide des cloisons en verre donne l'impression d'une géométrie parfaite. FINO offre des caractéristiques uniques, alliant élégance et fonctionnalité.



ORANGE ROOM

YELLOW ROOM

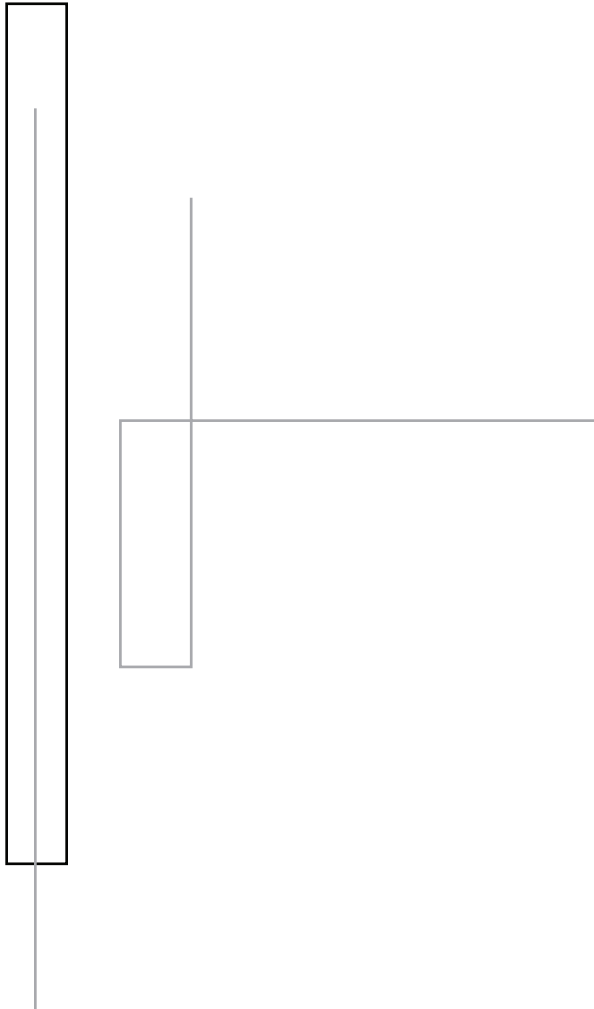

INTEGRATED HARDWARE

QUINCAILLERIE INTÉGRÉE

An elegant look is created through clean features and a neat profile. With an unwavering attention to detail, Muraflex ingeniously conceals all hardware within its profile to maintain a sophisticated appeal without compromising performance.

L'élégance du système découle de ses caractéristiques épurées et de son profil soigné. Avec une attention inébranlable aux détails, Muraflex dissimule ingénieusement toute la quincaillerie à l'intérieur de son profil pour maintenir son attrait sophistiqué sans compromettre la performance.



16-51
Meeting

16-53
Focus

SUPERIOR ACOUSTICS

ACOUSTIQUE SUPÉRIEURE

Whether you are looking for single or double glazed systems, you'll benefit from FINO's superior acoustic abilities. All FINO doors come with a mechanical drop seal in the bottom profile, which falls to the floor once the door is closed, creating a tight, soundproof seal along all edges. The best acoustic results come from a combination of drop seals and double glazing.

Que vous recherchiez des systèmes à verre simple ou double, vous bénéficierez des capacités acoustiques supérieures de FINO. Toutes les portes FINO sont équipées d'un seuil de porte tombant mécanique dans le profil inférieur, qui tombe au sol une fois la porte fermée, créant ainsi un joint étanche et insonorisé sur tous les bords. Les meilleurs résultats acoustiques sont obtenus en combinant seuil de porte tombant et double verre.





OUR PLANET
NOTRE PLANÈTE

We maintain a holistic view of sustainability through various efforts at all levels of the production chain including, materials used, proposed building design, packaging, transport, and installation techniques, all to create the most sustainable project possible. Being a good corporate citizen is about creating a future where the world can flourish. While Muraflex leads the world in creating the most stunningly designed, thoughtfully engineered glass partitions, we also want to ensure that generations to come can still enjoy clear skies and clean drinking water. Creating spaces where people can live and work with access to natural light and a sense of focused calm is simply not enough if the world outside those spaces becomes inhospitable, dangerous, and polluted. To make sure Muraflex and our corporate partners are building a bright, safe future for our employees, our communities, and our planet, we take every care possible to be responsible global citizens.



Nous maintenons une vision holistique de la durabilité grâce aux efforts que nous déployons à tous les niveaux de la chaîne de production, y compris les matériaux utilisés, la conception du bâtiment proposé, l'emballage, le transport et les techniques d'installation, le tout pour créer le projet le plus durable possible. Être une bonne entreprise citoyenne, c'est créer un avenir où le monde peut s'épanouir. Bien que Muraflex soit le chef de file mondial dans la création des cloisons en verre les plus magnifiquement et soigneusement conçues, nous voulons également nous assurer que les générations à venir pourront toujours profiter d'un ciel clair et d'eau potable. Créer des espaces où les gens peuvent vivre et se concentrer pour travailler avec un accès à la lumière naturelle n'est tout simplement pas suffisant si le monde extérieur à ces espaces devient inhospitalier, dangereux et pollué. Pour nous assurer que Muraflex et nos entreprises partenaires construisent un avenir brillant et sûr pour nos employés, nos communautés et notre planète, nous veillons à être des citoyens du monde responsables.







SINGLE AND DOUBLE GLAZED PANELS

PANNEAUX EN VERRE SIMPLE OU DOUBLE



Designed with sophistication and flexibility in mind, FINO's sleek frame easily accommodates single and double glazing. The double glazed option offers superior acoustics without compromising the system's elegance.

Conçu dans un souci de sophistication et de flexibilité, le cadre épuré de FINO peut facilement accueillir un verre simple ou double. L'option en verre double offre une acoustique supérieure sans compromettre l'élégance du système.

CURVED GLAZING

VERRE COURBÉ

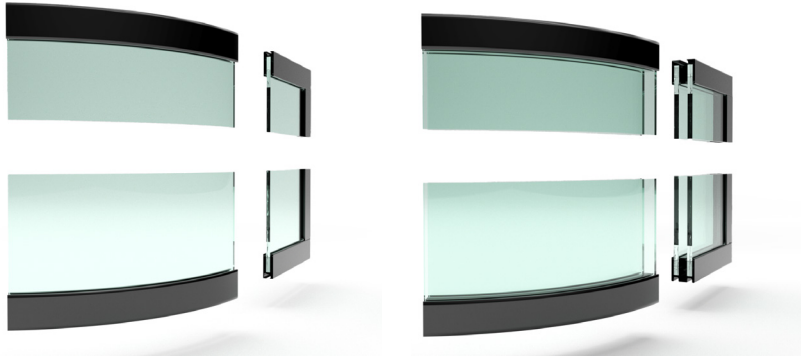

FINO's curved glazing offers the elevated design aesthetic you are looking for. Curved glass is available in both single and double glazed options. Muraflex's ability to accommodate even the finest of curves allows you to meet your design needs while maximizing your floor space. Refine your design with curved glass.

Le verre courbé de FINO offre l'esthétique haut de gamme que vous recherchez. Il est offert en verre simple ou double. La capacité de Muraflex à s'adapter aux courbes les plus fines vous permet de combler vos besoins de design tout en optimisant votre espace au sol. Raffinez votre design grâce au verre courbé.





SECTION 8.200 ↑
RESTROOMS →
SECTION 8.300
8.400

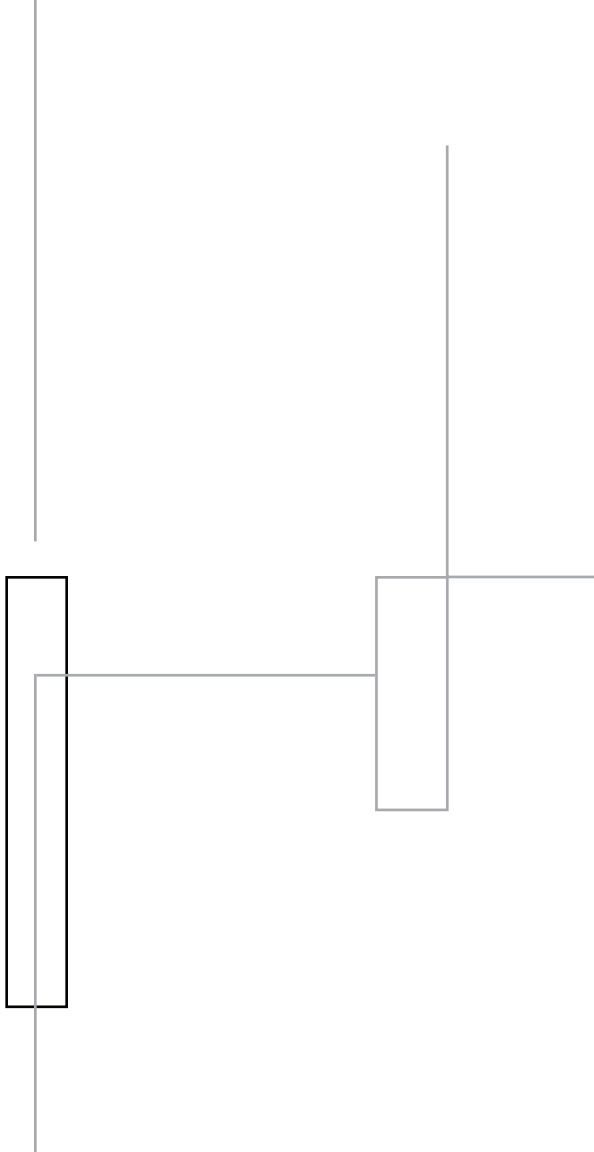



24

PICCOLO FINO FINO PICCOLO

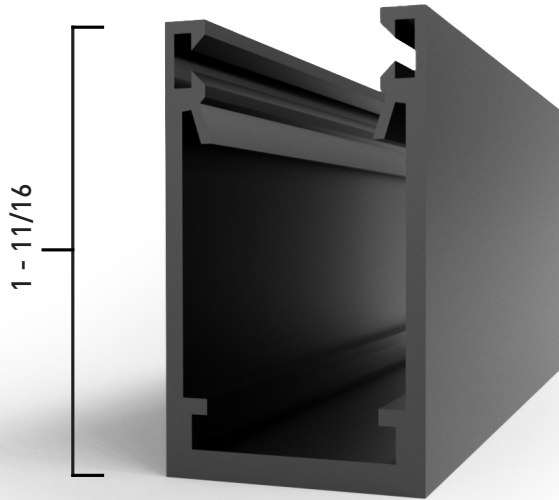

Muraflex always prioritizes the unique needs of its clients. Mini sills are available for additional design options and come in both single and double glazing.

Muraflex accorde toujours la priorité aux besoins uniques de ses clients. Des mini-seuils sont offerts pour des options de conception supplémentaires et sont proposés en verre simple ou double.

FRAMED DOORS

PORTES ENCADRÉES

FINO standard glass doors are always framed with an incorporated gasket, which grants them superior acoustic powers. Choose from any of our customizable finishes and wide selection of hardware. Muraflex helps you represent your unique brand whether it's private and comfortable, or open concept and creative.

Les portes en verre standard de FINO sont toujours encadrées d'un joint incorporé, ce qui leur confère des pouvoirs acoustiques supérieurs. Choisissez parmi toutes nos finis personnalisables et notre vaste sélection de quincaillerie. Muraflex vous aide à représenter votre marque unique, qu'elle soit privée et confortable, ou ouverte et créative.



PHONE ROOM

CORNER CONFERENCE 309

Corner Conference 309

27



SLIDING DOORS PORTES COULISSANTES

All our FINO sliding doors are top hung, leaving the sill clean and seamless. Available in single and double glazing, sliding doors are an excellent way to maximize your floorspace. They also add a sleek touch to the already sophisticated FINO, while simultaneously enhancing the existing design.

Toutes nos portes coulissantes FINO sont suspendues par le haut, laissant le seuil libre et sans joint. Offertes en verre simple ou double, les portes coulissantes sont un excellent moyen d'optimiser votre espace de travail. Elles ajoutent également une touche élégante au système FINO déjà sophistiqué, tout en améliorant le design existant.



MAGNETIC SEALS

JOINTS MAGNETIQUES

In keeping with Muraflex's unwavering commitment to innovation, our R&D Team strives to develop products that answer the problems of tomorrow. FINO sliding doors are now available with a magnetic seal. The concealed magnetic hardware perfectly seals the door on all sides, blocking sound and improving your office's acoustics.

Pour réitérer son engagement inébranlable en matière d'innovation, l'équipe R&D de Muraflex s'efforce de développer aujourd'hui des produits qui répondent aux problèmes de demain. Toujours à la pointe de l'innovation, les portes coulissantes FINO sont désormais conçues avec un joint magnétique. Ce support magnétique discret assure l'étanchéité de la porte de tous les côtés, permettant ainsi d'insonoriser et d'améliorer les dispositifs acoustiques de votre bureau.

WOOD DOORS

PORTES EN BOIS

Replace the glass door with a pivot or sliding wood door. Muraflex puts its clients' design needs to the forefront, helping you incorporate your unique vision into your office. Wooden doors provide warmth and can easily accommodate a wide choice of hardware.

Remplacez la porte en verre par une porte en bois pivotante ou coulissante. Muraflex fait passer les besoins de ses clients en matière de design avant tout, et vous aide à intégrer votre vision unique dans votre bureau. Les portes en bois sont chaleureuses et peuvent facilement accueillir une grande sélection de quincaillerie.



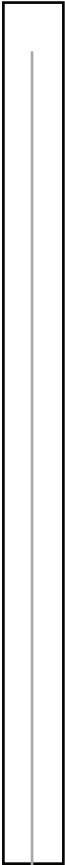





CUSTOMIZE YOUR SYSTEMS PERSONNALISEZ VOS SYSTÈMES



FINO is the ideal blend of elegant, functional, and flexible. Our system can be fully customized to satisfy any need or style. FINO accommodates single and double glazing with 3/8" or 1/2" glass. Its extrusions come in standard finishes including anodized aluminum, polished, brushed anodized, powder coat, and wood veneers. Choose from any of Muraflex's myriad of finishes or mix and match the ones you need to suit your unique office needs. FINO is here to showcase your brand, with limitless personalized and customizable options.

FINO est le mélange idéal d'élégance, de fonctionnalité et de flexibilité. Notre système peut être entièrement personnalisé pour satisfaire n'importe quel besoin ou style. FINO peut accueillir un verre simple ou double de 3/8 po ou 1/2 po. Ses extrusions sont offertes dans des finitions standard, notamment en aluminium anodisé, poli, anodisé brossé, peinture-poudre et placage de bois. Choisissez parmi la myriade de finitions de Muraflex ou expérimentez pour trouver la meilleure combinaison pour votre bureau. FINO est là pour mettre en valeur votre marque, avec des options personnalisables illimitées.

INTEGRATED TECHNOLOGY

TECHNOLOGIE INTÉGRÉE

Blending functionality and elegance means staying up to date with the latest technological advancements and incorporating them into our systems. FINO is inspired by innovation and is fully customizable. Our clients can opt for a wide variety of integrated technology, including, but not limited to, card readers, room schedulers and contactless switches. Any combination of these can be incorporated into the FINO system upon request.

Conjuguer fonctionnalité et élégance signifie se tenir au courant des plus récentes avancées technologiques et les intégrer à nos systèmes. FINO est inspiré par l'innovation et entièrement personnalisable. Nos clients peuvent choisir parmi une variété de technologies intégrées, notamment des lecteurs de cartes, des programmeurs de salles et des interrupteurs sans contact. Toute combinaison de ces éléments peut être incorporée au système FINO sur demande.



LL PARK

HOLMESBURG • OLNEY • MILL CREEK • CHESTNUT HILL • GREENSBORO

MILLBROOK • FERN ROCK

POPLAR • N

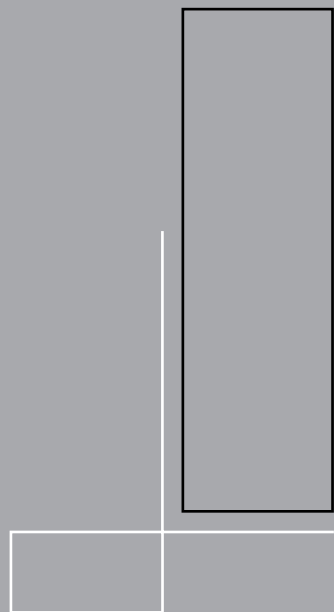

FINISHES
FINIS

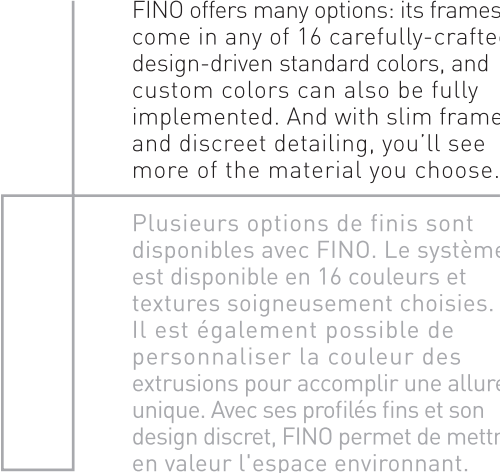

FINO offers many options: its frames come in any of 16 carefully-crafted, design-driven standard colors, and custom colors can also be fully implemented. And with slim frames and discreet detailing, you'll see more of the material you choose.

Plusieurs options de finis sont disponibles avec FINO. Le système est disponible en 16 couleurs et textures soigneusement choisies. Il est également possible de personnaliser la couleur des extrusions pour accomplir une allure unique. Avec ses profilés fins et son design discret, FINO permet de mettre en valeur l'espace environnant.

FINISHES FINIS

EXTRUSIONS EXTRUSIONS



Architectural Bronze - anodized
Bronze Architectural - anodisé



Clear - anodized
Clair - anodisé



Black - anodized
Noir - anodisé

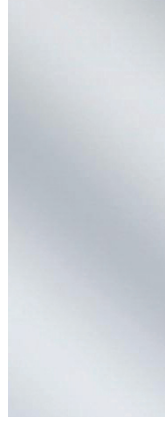

Polished - anodized
Poli - anodisé



Brushed Black - anodized
Noir Brossé - anodisé



Black - powder coat
Noir Mat - peinture-poudre



Brushed Silver - anodized
Gris Argenté - Brossé anodisé

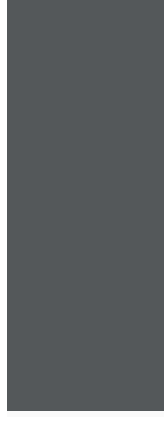

Charcoal - powder coat
Charbon - peinture-poudre

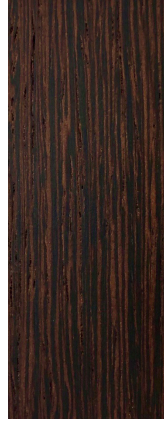

Wenge T2 - wood veneer
Wengé T2 - plaqué bois



Grey - powder coat
Gris - peinture-poudre



Walnut T2 - wood veneer
Noyer T2 - plaqué bois

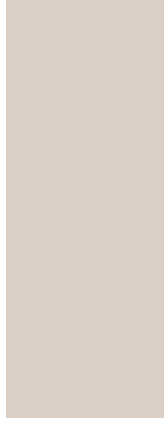

Champagne - powder coat
Champagne - peinture-poudre



White Oak T2 - wood veneer
Chêne Blanc T2 - plaqué bois



White - powder coat
Blanc Mat - peinture-poudre



Custom - powder Coat
Peinture poudre - sur mesure

**FINO is flexible, and so is Muraflex.**

Muraflex has showrooms in most North American metropolitan areas, so you can see for yourself what's possible. Muraflex also has a complete engineering department that can provide support on both custom and standard projects. And with our tight lead times, you can get a distinctive, European look, pronto.

FINO est polyvalent, tout comme Muraflex.

Nous avons des salles de montre dans les plus grands centres urbains en Amérique du Nord pour que vous puissiez voir les possibilités offertes. De plus, nous avons une équipe d'ingénieurs pour concrétiser toutes vos idées, et ce, rapidement. Nos courts délais de livraison vous permettent d'avoir une allure européenne distincte, subito presto.



46

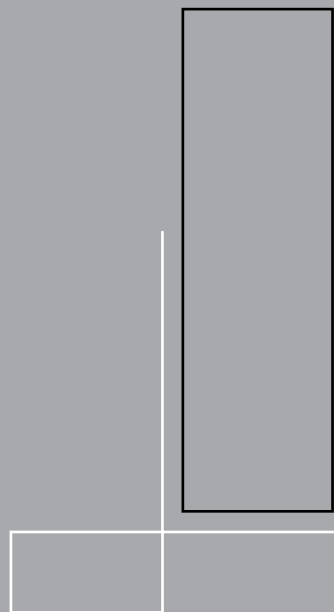

DETAILS
DÉTAILS

STANDARD CEILING AND SILL

PLAFOND ET LISSE STANDARD

FINO's adaptable profile can accommodate 1/2" and 3/8" glass on either or both the office and corridor side

Le profil adaptable de FINO peut accueillir du verre de 1/2 po et 3/8 po du côté bureau ou couloir ou les deux.

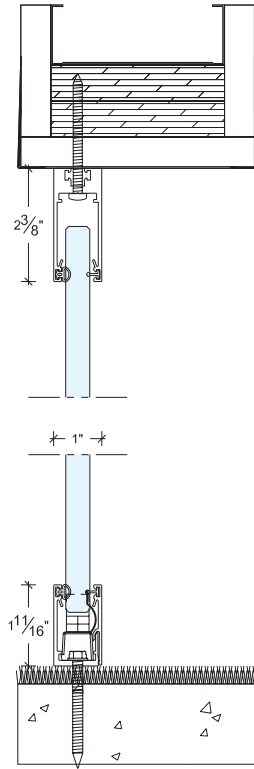

TOP AND BOTTOM PROFILE IN SINGLE
GLAZE ON A BULKHEAD CEILING
PROFIL SUPÉRIEUR ET INFÉRIEUR EN VERRE
SIMPLE SUR RETOMBÉE DE PLAFOND

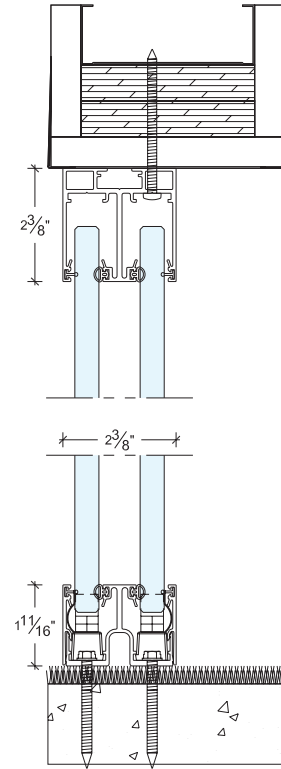

TOP AND BOTTOM PROFILE IN DOUBLE
GLAZE ON A BULKHEAD CEILING
PROFIL SUPÉRIEUR ET INFÉRIEUR EN VERRE
DOUBLE SUR RETOMBÉE DE PLAFOND

STANDARD JAMB CONDITIONS

LES CONDITIONS STANDARD DES JAMBAGES

Standard jamb conditions are available for both single and double glazing.

Les conditions standard des jambages sont disponibles à la fois pour le simple et le double verre.

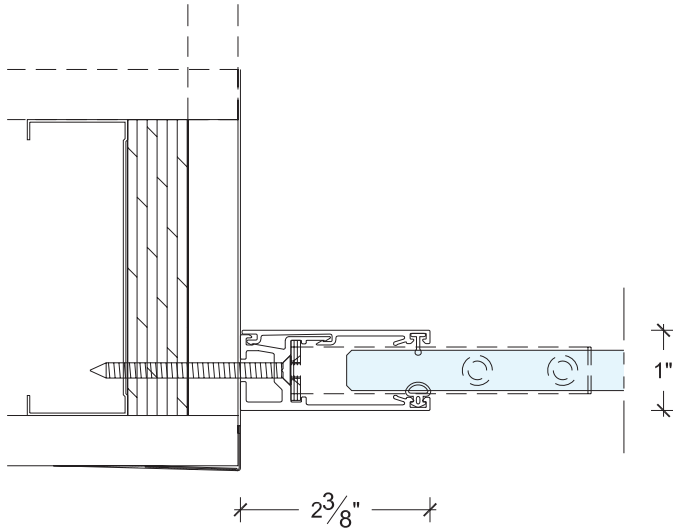

STANDARD JAMB CONDITION IN SINGLE GLAZED
MONTANT RÉGULIER EN VERRE SIMPLE

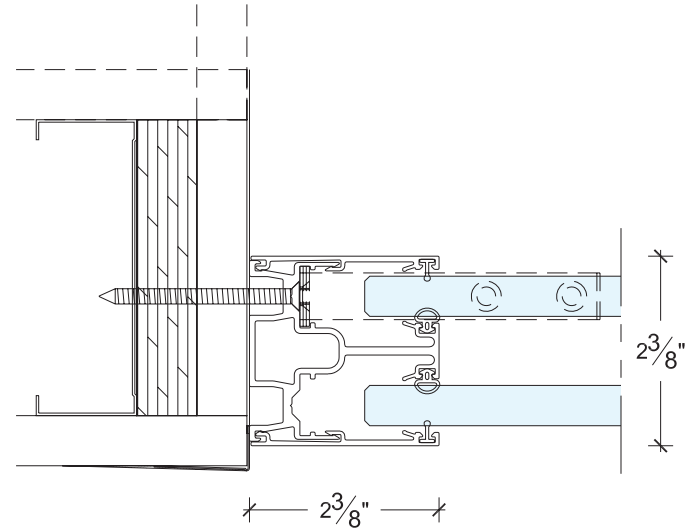

STANDARD JAMB CONDITION IN DOUBLE GLAZED
MONTANT RÉGULIER EN VERRE DOUBLE

PIVOT DOOR PORTE PIVOT

FINO accommodates Muraflex's frame single or double glazed pivot doors, as well as wood pivot doors.

FINO accueille les portes à cadre pivotant Muraflex en verre simple ou double, ainsi que les portes pivotantes en bois.

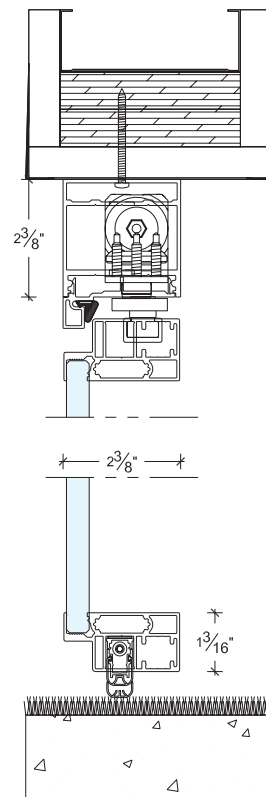

**SINGLE GLAZED PIVOT DOOR
WITH DROP SEAL AND CLOSER**
PORTE PIVOT EN VERRE SIMPLE AVEC
SEUIL DE PORTE TOMBANT ET FERMOIR

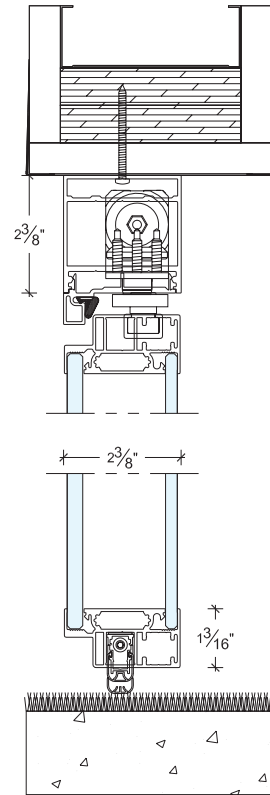

**DOUBLE GLAZED PIVOT DOOR
WITH DROP SEAL AND CLOSER**
PORTE PIVOT EN VERRE DOUBLE AVEC
SEUIL DE PORTE TOMBANT ET FERMOIR

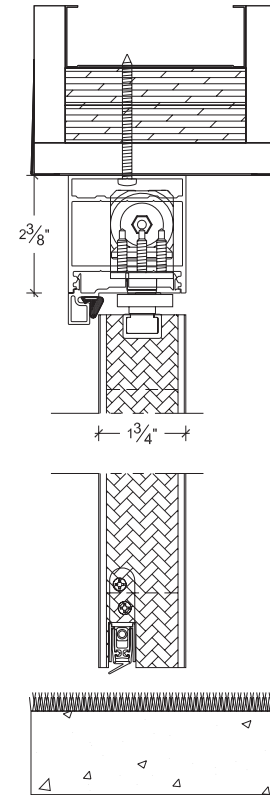

WOODEN PIVOT DOOR WITH DROP SEAL
PORTE PIVOT EN BOIS AVEC SEUIL DE PORTE TOMBANT

PIVOT DOOR SINGLE GLAZED DETAILS

DETAILS DE PORTE PIVOT VERRE SIMPLE

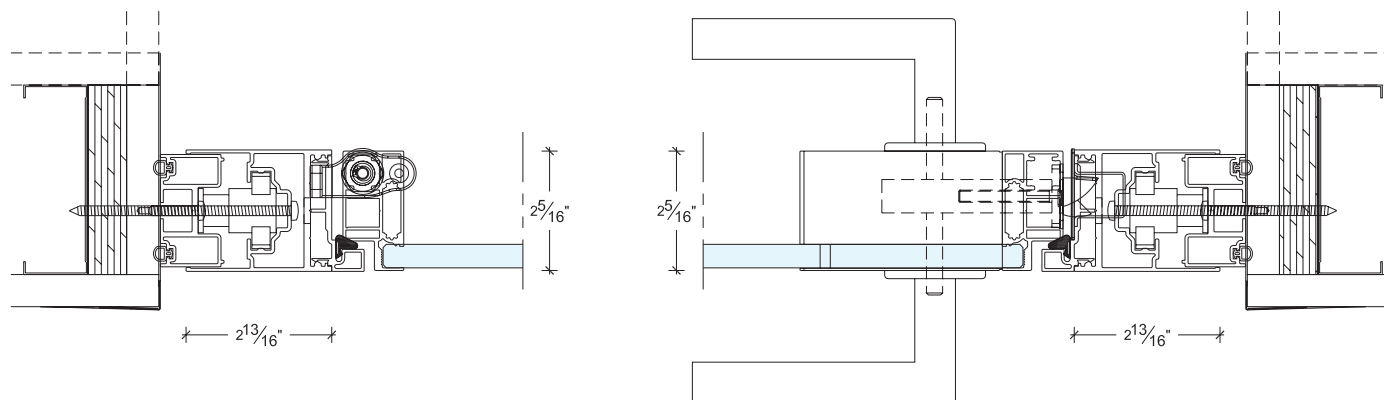

STANDARD SINGLE GLAZED PIVOT DOOR ON A WALL-TO-WALL CONDITION
PORTE PIVOT STANDARD EN VERRE SIMPLE SUR UN CONDITION MUR À MUR

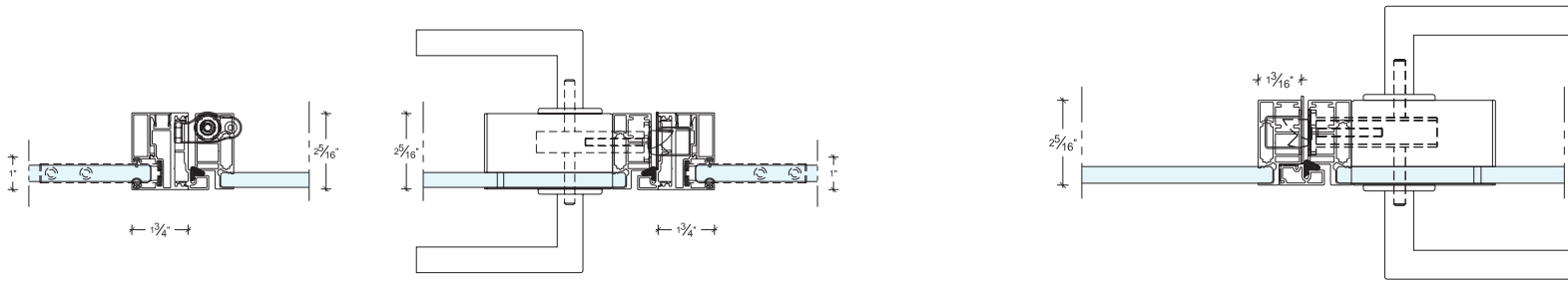

STANDARD SINGLE GLAZED PIVOT DOOR WITH LEVER ON A FIXED SINGLE GLAZED WALL
 PORTE PIVOT STANDARD EN VERRE SIMPLE AVEC POIGNEE
 A LEVIER SUR UNE MUR FIXE EN VERRE SIMPLE

STANDARD SINGLE GLAZED PIVOT DOOR WITH LEVER AND SIDELIGHT
 PORTE PIVOT STANDARD EN VERRE SIMPLE AVEC POIGNEE A
 LEVIER ET VEILLEUSE

PIVOT DOOR DOUBLE GLAZED DETAILS

DETAILS DE PORTE PIVOT VERRE DOUBLE

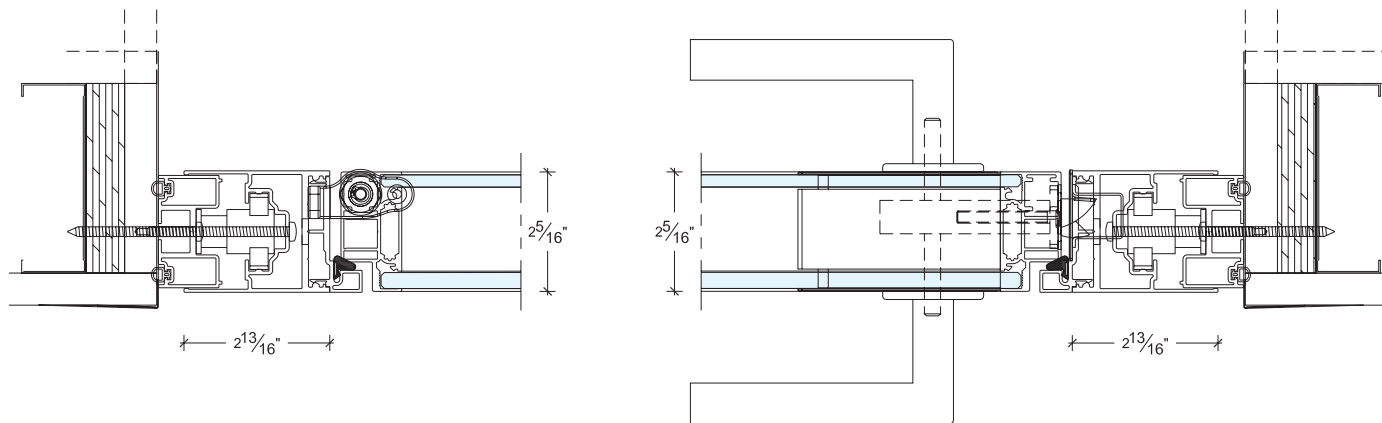

STANDARD DOUBLE GLAZED PIVOT DOOR ON A WALL-TO-WALL CONDITION
PORTE PIVOT STANDARD EN VERRE DOUBLE SUR UN CONDITION MUR À MUR

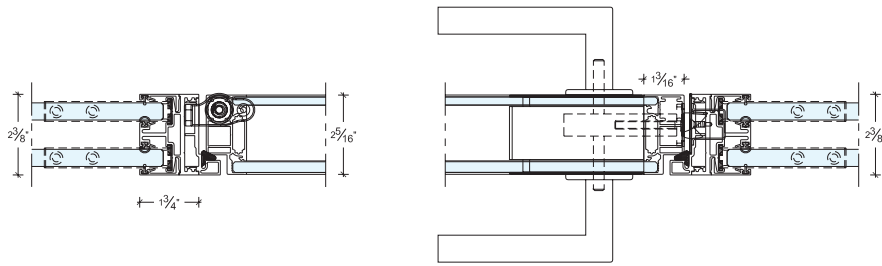

STANDARD DOUBLE GLAZED PIVOT DOOR WITH LEVER ON A FIXED DOUBLE GLAZED WALL
 PORTE PIVOT STANDARD EN VERRE DOUBLE AVEC POIGNÉE
 À LEVIER SUR UNE MUR FIXE EN VERRE DOUBLE

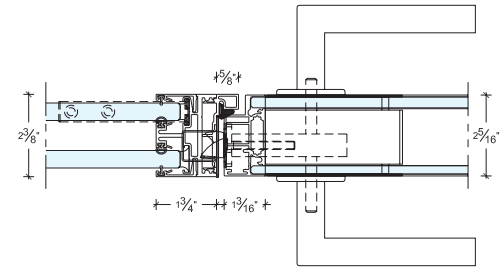

STANDARD DOUBLE GLAZED PIVOT DOOR WITH LEVER AND SIDELIGHT
 PORTE PIVOT STANDARD EN VERRE DOUBLE AVEC POIGNÉE A
 LEVIER ET VEILLEUSE

DOUBLE LEAF PIVOT DOOR DETAILS

DETAILS DE PORTE PIVOT

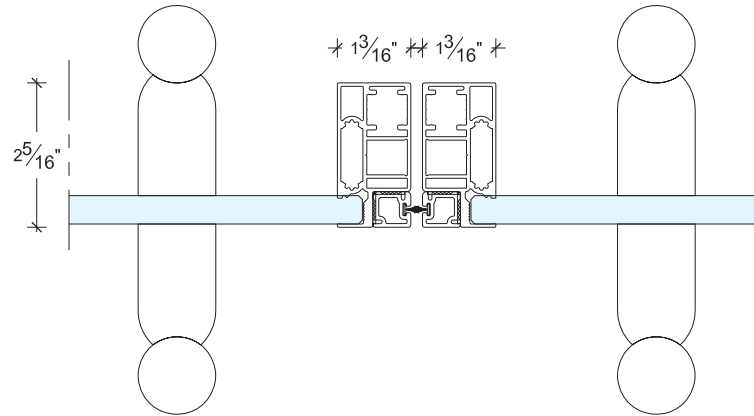

SINGLE GLAZED DOUBLE LEAF DOOR WITH LADDER PULL
PORTE DEUX VANTAUX EN VERRE SIMPLE AVEC POIGNEE TUBULAIRE

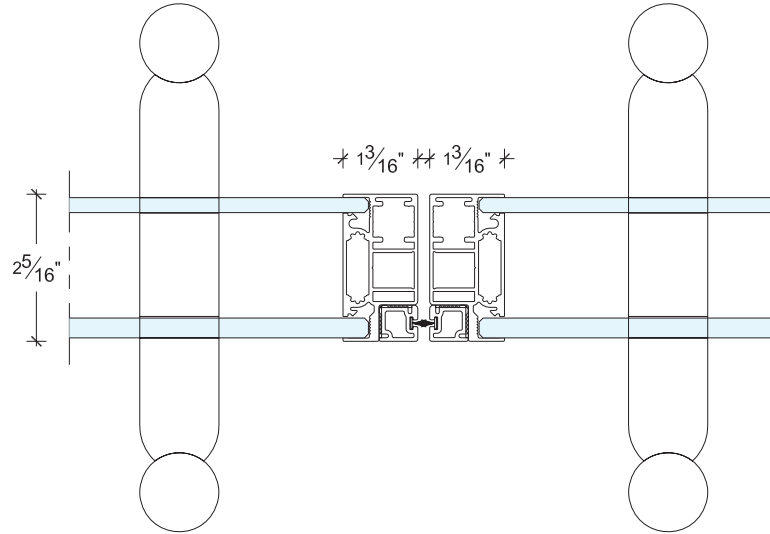

DOUBLE GLAZED DOUBLE LEAF DOOR WITH LADDER PULL
PORTE DEUX VANTAUX EN VERRE DOUBLE AVEC POIGNÉE TUBULAIRE

SLIDING DOORS
SINGLE GLAZED
PORTES COULISSANTES
VERRE SIMPLE

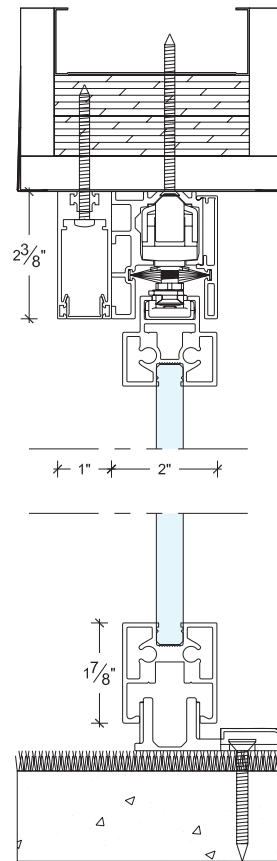

SINGLE GLAZED FIXED GLASS SIDELIGHT
VEILLEUSE FIXE EN VERRE SIMPLE

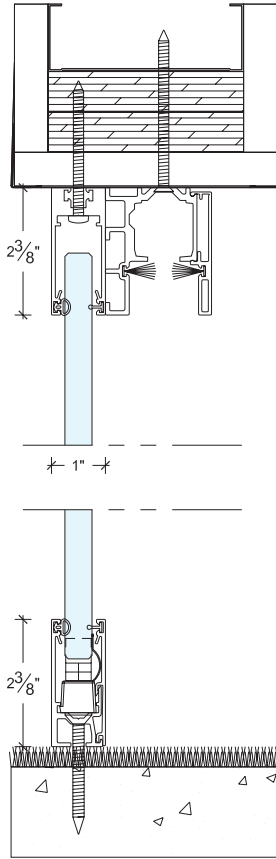

SINGLE GLAZED FRAMED SLIDING DOOR IN CLOSED POSITION
 PORTE COULISSANTE ENCADRE EN VERRE
 SIMPLE EN POSITION FERMÉE

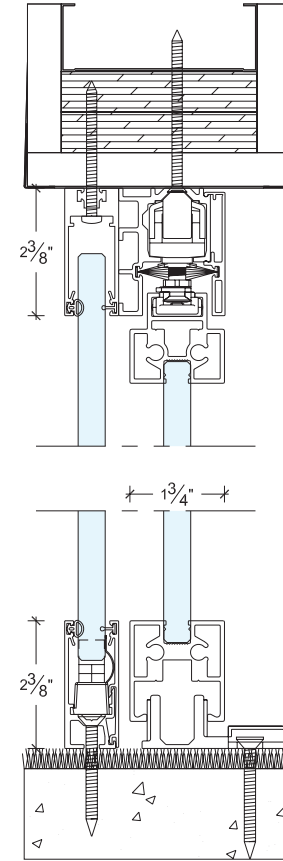

SINGLE GLAZED FRAMED SLIDING DOOR IN OPEN POSITION
 PORTE COULISSANTE ENCADRE EN VERRE SIMPLE EN
 POSITION OUVERTE

WOODEN SLIDING DOORS

PORTE COULISSANTE EN BOIS

FINO sliding doors are also available in wood.

Les portes coulissantes FINO sont également disponibles en bois.

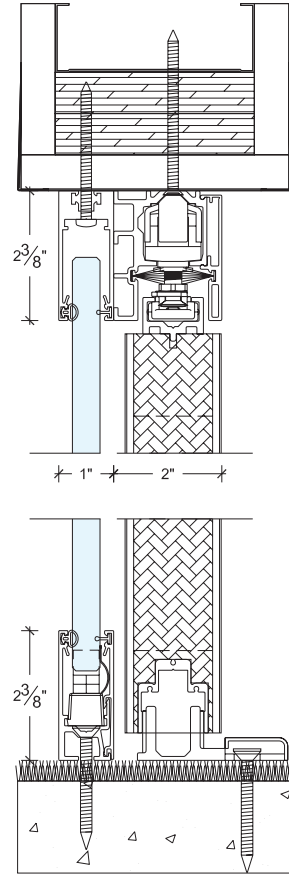

WOOD SLIDING DOOR IN THE OPEN POSITION
PORTE COULISSANTE EN BOIS EN POSITION OUVERTE

DOUBLE LEAF SLIDING DOORS IN SINGLE GLAZED

PORTE COULISSANTE DEUX VANTAUX EN VERRE SIMPLE

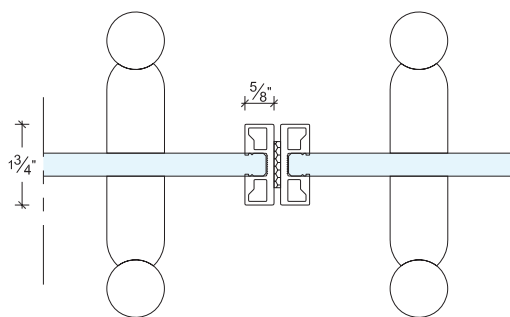

SINGLE GLAZED DOUBLE LEAF DOOR WITH
LADDER PULLS IN THE CLOSED POSITION
PORTE DEUX VANTAUX EN VERRE SIMPLE AVEC
POIGNÉE TUBULAIRE EN POSITION FERMÉE

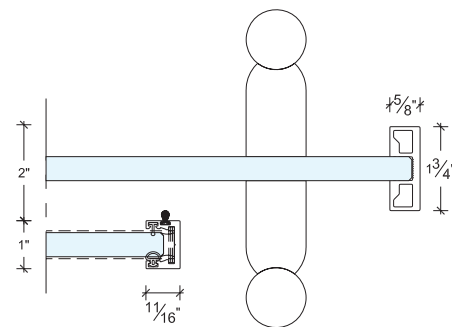

SINGLE GLAZED SLIDING GLASS DOOR WITH
LADDER PULL IN THE OPEN POSITION
PORTE COULISSANTE EN VERRE SIMPLE AVEC
POIGNÉE TUBULAIRE EN POSITION OUVERTE

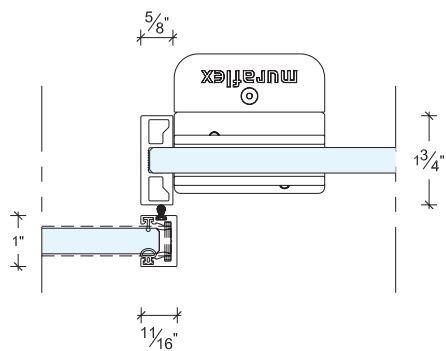

SINGLE GLAZED SLIDING GLASS
DOOR IN THE CLOSED POSITION
PORTE COULISSANTE EN VERRE
SIMPLE EN POSITION FERMÉE

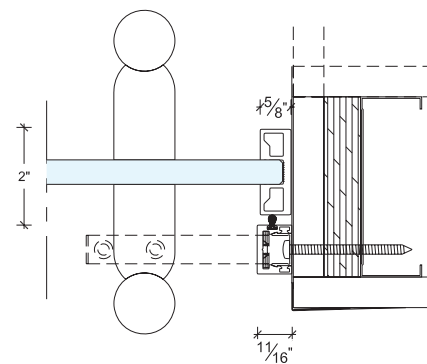

SINGLE GLAZED SLIDING GLASS DOOR WITH
LADDER PULL IN THE CLOSED POSITION
PORTE COULISSANTE EN VERRE SIMPLE AVEC
POIGNÉE TUBULAIRE EN POSITION FERMÉE

DOUBLE LEAF SLIDING DOORS IN DOUBLE GLAZED

PORTE COULISSANTE DEUX VANTAUX EN VERRE DOUBLE

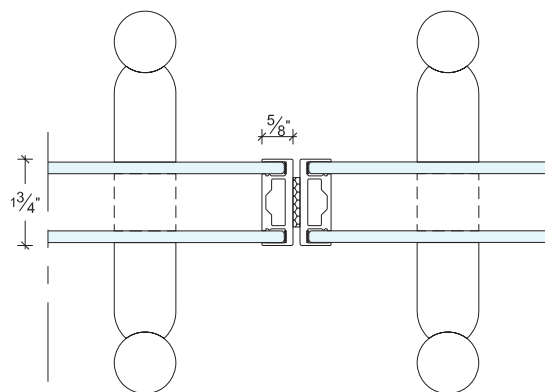

**SINGLE GLAZED DOUBLE LEAF DOOR
IN THE CLOSED POSITION**
PORTE EN VERRE DOUBLE
EN POSITION FERMÉE

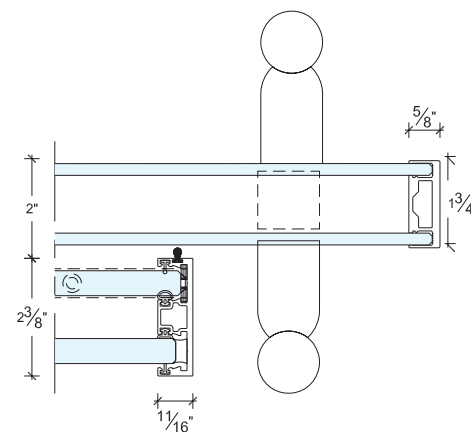

**DOUBLE GLAZED SLIDING GLASS DOOR
WITH LADDER PULL IN THE OPEN POSITION**
PORTE COULISSANTE EN VERRE DOUBLE AVEC
POIGNÉE TUBULAIRE EN POSITION OUVERTE

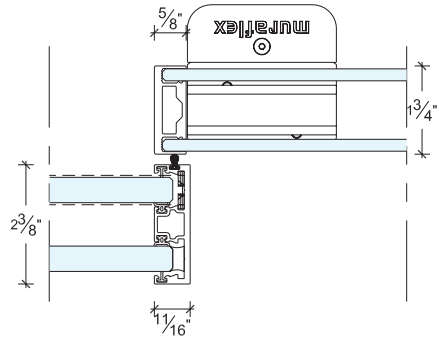

DOUBLE GLAZED SLIDING GLASS
DOOR IN THE CLOSED POSITION
PORTE COULISSANTE EN VERRE
DOUBLE EN POSITION FERMÉE

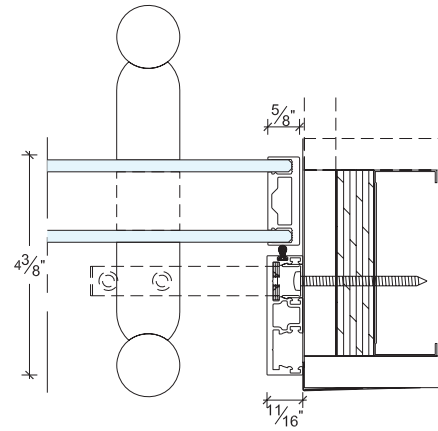

DOUBLE GLAZED SLIDING GLASS DOOR WITH
LADDER PULL IN THE CLOSED POSITION
PORTE COULISSANTE EN VERRE DOUBLE AVEC
POIGNÉE TUBULAIRE EN POSITION FERMÉE

GLASS JUNCTIONS

JONCTIONS DE VERRE

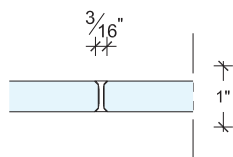

POLYCARBONATE FOR SINGLE GLAZED
GLASS TO GLASS CONDITION
POLYCARBONATE POUR CONDITION
VERRE À VERRE EN VERRE SIMPLE

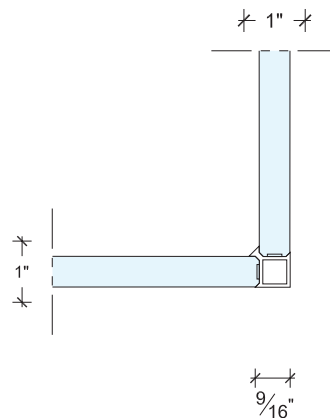

POLYCARBONATE FOR SINGLE
GLAZED L CONDITION
POLYCARBONATE POUR CONDITION
EN L EN VERRE SIMPLE

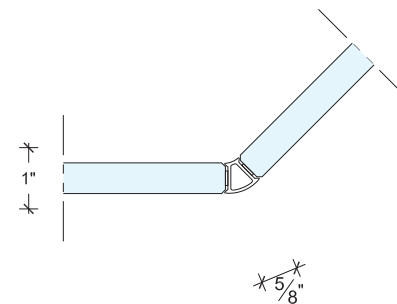

POLYCARBONATE FOR SINGLE GLAZED
VARIABLE ANGLE CONDITION
POLYCARBONATE POUR CONDITION EN ANGLE
VARIABLE EN VERRE SIMPLE

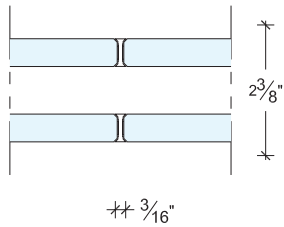

**POLYCARBONATE FOR DOUBLE GLAZED
GLASS TO GLASS CONDITION**

POLYCARBONATE POUR CONDITION
VERRE À VERRE EN VERRE DOUBLE

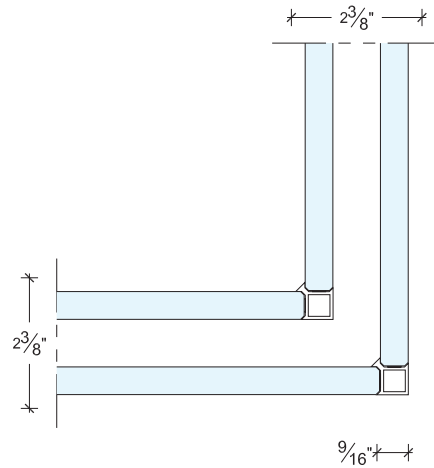

**POLYCARBONATE FOR DOUBLE
GLAZED L CONDITION**

POLYCARBONATE POUR CONDITION
EN L EN VERRE DOUBLE

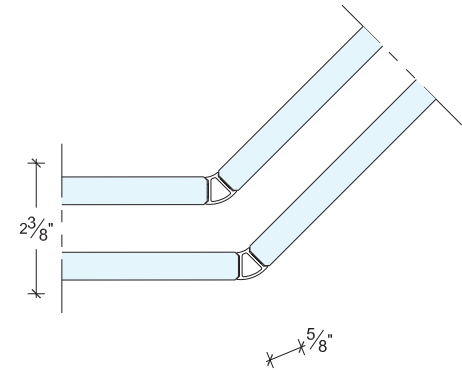

**POLYCARBONATE FOR DOUBLE GLAZED
VARIABLE ANGLE CONDITION**

POLYCARBONATE POUR CONDITION EN ANGLE
VARIABLE EN VERRE DOUBLE

T-CONDITION RETOUR EN T

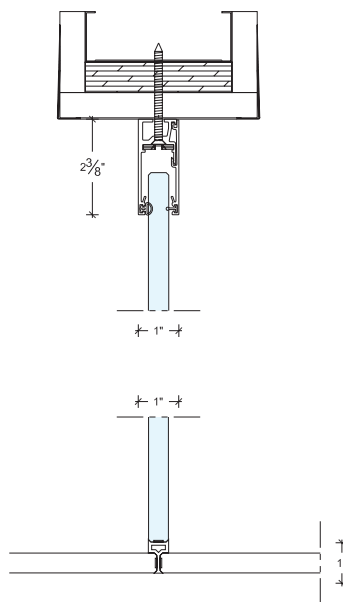

SINGLE GLAZED T CONDITION
RETOUR EN T EN VERRE SIMPLE

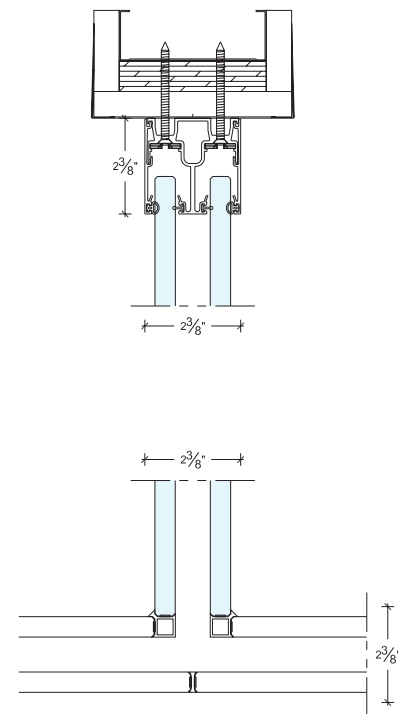

DOUBLE GLAZED T CONDITION
RETOUR EN T EN VERRE DOUBLE

FLYBY FLYBY

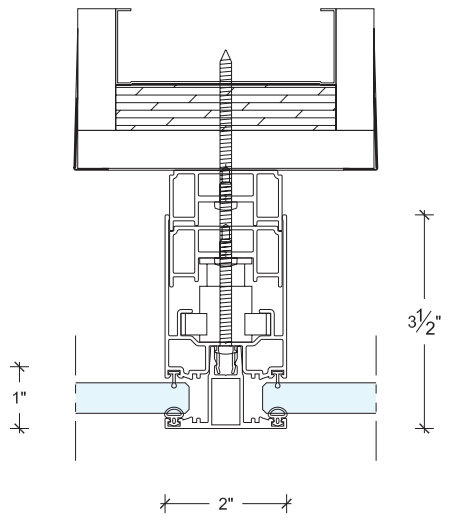

FLYBY WITH SINGLE GLAZED
FLYBY EN VERRE SIMPLE

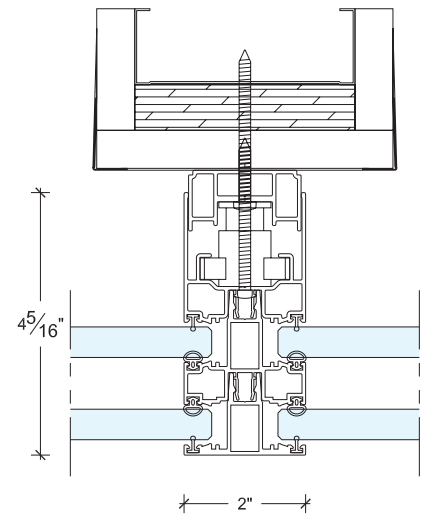

FLYBY WITH DOUBLE GLAZED
FLYBY EN VERRE DOUBLE

PICCOLO FINO FINO PICCOLO

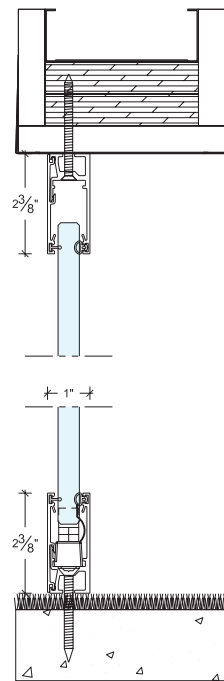

TOP AND BOTTOM PROFILE IN
SINGLE GLAZE ON A BULKHEAD CEILING
PROFIL SUPÉRIEUR ET INFÉRIEUR EN
VERRE SIMPLE SUR RETOMBÉE DE PLAFOND

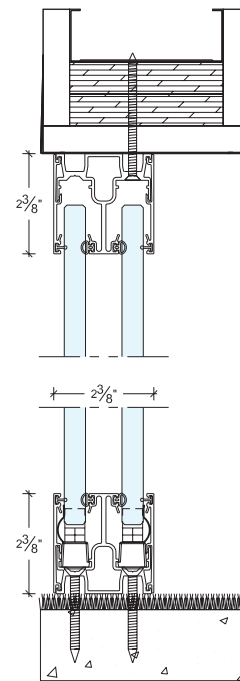

TOP AND BOTTOM PROFILE IN
DOUBLE GLAZE ON A BULKHEAD CEILING
PROFIL SUPÉRIEUR ET INFÉRIEUR EN
VERRE DOUBLE SUR RETOMBÉE DE PLAFOND



GLASS JUNCTIONS

JONCTIONS DE VERRE

POLYCARBONATE
POLYCARBONATE



GLASS TO GLASS
VERRE CONTRE VERRE

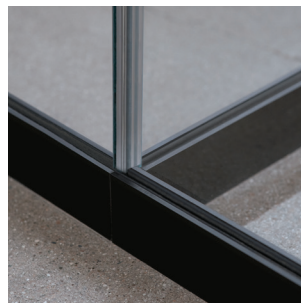

GLASS T-CONDITION
JONCTION EN T



CORNER CONDITION
JONCTION EN COIN



CAFE ↑
ELEVATORS
RESTROOMS





HARDWARE
QUINCAILLERIE

LADDER PULLS

POIGNÉES TUBULAIRES

Ladder pulls are available in both square and round profiles and ranging from 7" to 84" in length.

Les poignées tubulaires sont disponibles en profile carré ou rond, et varient entre 7" et 84" en longueur.



**SQUARE
LADDER PULL
POIGNÉE
TUBULAIRE CARRÉE**



**ROUND
LADDER PULL
POIGNÉE
TUBULAIRE RONDE**



SQUARE LOCKING
LADDER PULL
POIGNÉE TUBULAIRE
CARRÉE VERROUILLABLE



ROUND LOCKING
LADDER PULL
POIGNÉE TUBULAIRE
RONDE VERROUILLABLE

LEVER SETS POIGNÉES À LEVIER

Lever sets are available in four options,
ranging from straight to curved.

Les poignées à leviers sont disponibles
en quatre options, allant de droits à
courbes.



**LEVER SET
MFHDW-027**
POIGNÉE À LEVIER
MFHDW-027



**LEVER SET
MFHDW-028**
POIGNÉE À LEVIER
MFHDW-028



LEVER SET
MFHDW-28B
POIGNÉE À LEVIER
MFHDW-28B



LEVER SET
MFHDW-030
POIGNÉE À LEVIER
MFHDW-030





Contact us Contactez-nous

muraflex

1253, rue Dickson.
Montréal, Québec
CANADA H1N 3T4

T 1.866.962.3632

T 450.462.3632

F 450.462.7972

E info@muraflex.com

W muraflex.com

JAN 2023

